

MATERIALE POMPIERISTICO - CASSETTE UNI 45 "CAMBIO RAPIDO" PER IDRANTI A MURO

CASSETTE "CAMBIO RAPIDO" PER IDRANTI A MURO SERIE TEXAS®
LE CASSETTE SONO COSTRUITE SECONDO LA NORMA UNI EN 671-2



Caratteristiche costruttive: realizzata in lamiera zincata da 7/10 mm, verniciata a base di resina poliestere rossa RAL 3000 a norma ISO 9227 con elevata resistenza agli agenti atmosferici. La cassetta è dotata di portello con apertura a 180° con simbolo adesivo di identificazione, istruzioni di installazione, d'uso e manutenzione.

I modelli "S" vengono forniti con sigillo di chiusura numerato, mentre i modelli "C" vengono forniti con due chiavi protette da lastra frangibile.

La particolare configurazione permette una semplice e veloce sostituzione della cassetta senza togliere il tubo di alimentazione dell'acqua.



ART.	CODICE	DIMENSIONI mm Larg. x Alt. x Prof.	TIPO
899	CT45SCR	450 X 530 X 200	Chiusura a sigillo
900	CT45CCR	450 X 530 X 200	Chiusura a chiave

Togliendo le lamiere pretagliate sul fondo e sul retro della cassetta la si può installare con la tubazione all'interno della stessa, senza dover smontare il rubinetto.

TUBO INSTALLATO INTERNAMENTE

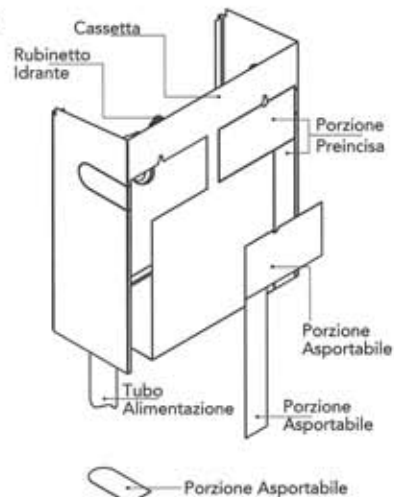
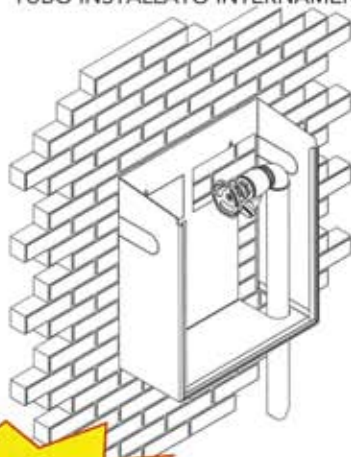

**PERMETTE UN
CAMBIO RAPIDO DELLA
CASSETTA SENZA
CHIUDERE L'ACQUA**



Togliendo le lamiere pretagliate sul lato e sul retro della cassetta la si può installare con la tubazione all'esterno della stessa senza dover smontare il rubinetto.

TUBO INSTALLATO ESTERNAMENTE

